

SCHEMA TECNICA TURBOCAR**JOLLY – J1**

Immagine a scopo dimostrativo; il modello illustrato potrebbe non corrispondere a quello realmente fornito

ALLESTIMENTO STANDARD

- Turbina a flusso parzializzato con perdite di carico minime rispetto alla categoria montata in monoblocco con il riduttore
- Riduttore monovelocità con ingranaggi a bagno d'olio
- Dispositivi di sicurezza per presa di forza e riavvolgimento fuori sagoma
- Trasmissione del moto al rullo mediante corona dentata posizionata in prossimità del punto di massimo sforzo sul tamburo e non gravante sulle sponde della bobina porta tubo
- Guidatubo movimentato tramite vite senza fine ad alta precisione
- By pass manuale con variatore di velocità
- Manometro alla glicerina
- Carica carrello automatico 'a scomparsa'
- Telaio portante, percorso acqua ed accessori zincati a caldo
- Carrello porta irrigatore zincato a carreggiata variabile
- Protezioni antinfortunistiche secondo normative 'CE'
- Irrigatore con set di bocchigli inclusi
- Tubo polietilene ad altissima resistenza in bassa densità
- Manuale di uso e manutenzione
- Certificato CE
- Tagliando di garanzia

Modelli disponibili

Struttura	Modello	Tubo P.E.B.D. Ø (mm)	Lunghezza tubo L (m)	Irrigatore
J1D	40 F 125	40	125	K1

Pesi e misure d'ingombro

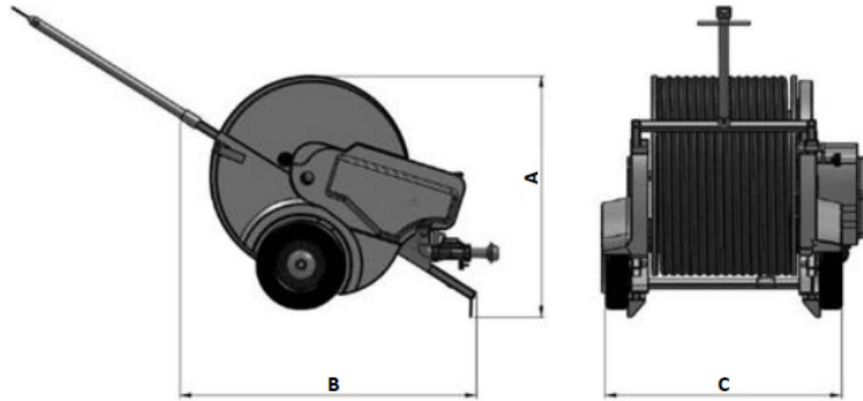

STRUTTURA	A	B	C	KG
J1	1250	1350	1100	220

Dati tecnici

Ø tubo mm	Ø bocaglio mm	Press. macchina atm			Press. irrig. atm	Gittata mt	Fascia irrigata mt	Portata l/min	Superficie irrig. ha	Pioggia mm					
										10 m/h	30 m/h	50 m/h			
40	9	125						125				10 m/h	30 m/h	50 m/h	
		2,6			1,5	16,5	31,4	62	0,41				10,7	3,6	2,1
	3,3			2,0	17,5	33,3	70	0,44				11,4	3,8	2,3	
	10	3,7			2,0	18,0	34,2	88	0,45				13,9	4,6	2,8
		5,2			3,0	20,5	39,0	107	0,52				14,6	4,9	2,9
	12	6,8			3,0	21,0	39,9	155	0,54				20,6	6,9	4,1
		8,8			4,0	23,5	44,7	178	0,61				20,9	7,0	4,2